

## Cabine de sablage A-200 pour poêles

TA13064

Cabine de sablage automatique A-200 pour le sablage et le soufflage de poêles

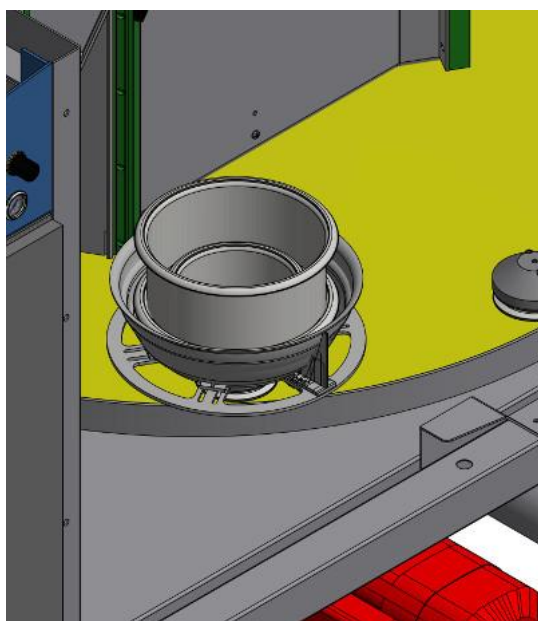

Application	Sablage et soufflage automatiques de poêles d'un poids maximal de 5 kg dans une cabine
Configuration	Panneau de commande API 9 pistolets de sablage à injection
Manipulation des pièces	Le serrage des pièces se fait sur un dispositif au point de chargement sur le devant de la cabine. Ce dispositif avec la poêle traverse automatiquement la cabine dans laquelle la pièce est tout d'abord sablée par 9 buses de sablage pour être ensuite soufflée dans une deuxième chambre. Après cela, la pièce sort de la cabine.
Avantages	Sablage et soufflage automatiques des pièces pendant que l'opérateur charge la pièce sur le dispositif.
Cadence de production	50 poêles par heure
Abrasif	Corindon blanc
Buse	Buse de sablage à injection en carbure de bore 9x 9,5 mm
Epuration de l'abrasif	Cyclone 1200 cfm
Dépoussiéreur	Filtre à cartouche MBX avec 4 cartouches filtrantes
Consommation d'air comprimé	15 m <sup>3</sup> /minute à 6 bars
Nature du système	Système à injection
Puissance élec. consommée	400 V/3/50 Hz Consommation totale 6 kW